

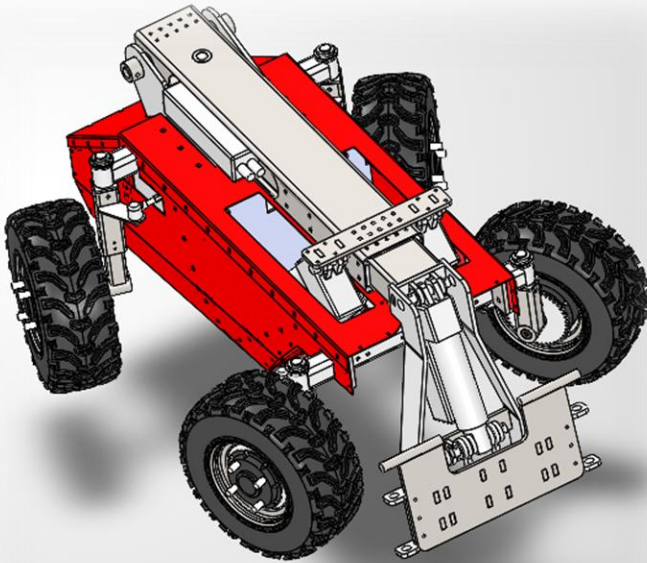

Euroopan unionin  
osarahoittama

# KATI

Kone- ja autotekniikkaa  
tehostavat innovaatiot



**KATI työkon**

**katihanke.fi**

## KATI autonominen työkon

Puutarhurin, isännän/emännän tai  
kiinteistöhoitajan  
”pikku-apulainen”

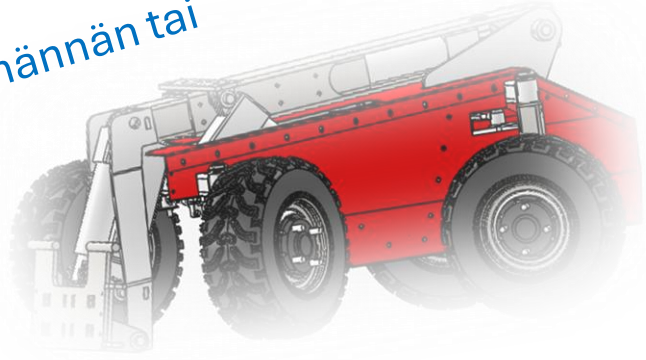

Ruohonleikkaus

Lehtien ja roskien kerääminen

Marjanpoiminta?

Rakennusautomaatio

”Minidumpperi”  
Nostovarren päälle kippilava

Maa-metsätilan toimet

Lumityöt, kuormaus

Rehurobotti

Lannoitus

Hiekoitus

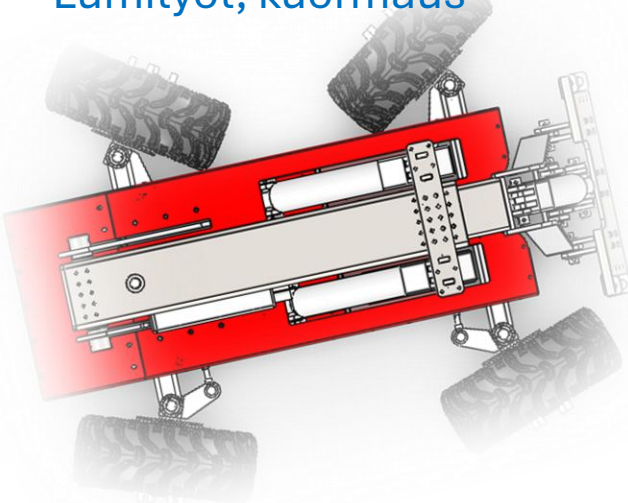

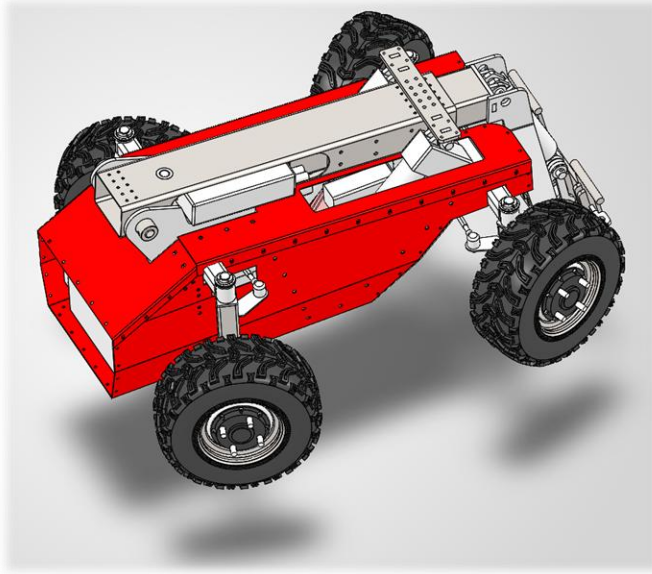

- Pienikokoinen (leveys n. 800 mm ja pituus n. 1200 mm) sähköinen autonominen työkone.
- Perusajatus on että kone soveltuu monipuolisesti erilaisten laitteiden käyttöön (mm. kauha, ruohonleikkuri, lumilinko sekä päälle laitettava lava)
- Laitteita rakennetaan KATI-hankkeessa neljä kappaletta (2 Oy ja 2 JEDU)
- Tekniikka:
  - Kurottajatyypinen rakenne
  - Neliveto, napamoottorit 48V 200Nm
  - Nelipyöräohjaus, ohjausservot 400W ja 50:1 alennusvaihde
  - 48 V 100 AH LiFePO4 akku
  - ROS2 pohjainen ohjaus, RTK pohjainen paikannus, lyhytaaltotutka, jne.



